

AKUMULATOR BEZOBSŁUGOWY VRLA DEEP CYCLE

VPRO SOLAR 220Ah 12V

INDEKS: 6AKXDEEP20
EAN: 5903760240783

Bezobsługowe kwasowo – ołowiowe akumulatory **VOLT Polska** z serii **VPRO SOLAR** są w całości wykonane w najnowszej technologii **VRLA DEEP CYCLE**. Budowa akumulatora typu **DEEP CYCLE** opiera się na zastosowaniu separatorów z maty szklanej. Cały elektrolit znajdujący się w akumulatorze jest wchłonięty przez materiał z maty szklanej o bardzo wysokiej porowatości, z którego zbudowane są separatory wewnątrz obudowy. Dodatkowo dzięki zastosowaniu płyt ołowiowych o większej gęstości materiału uzyskano dużo głębsze rozładowywanie i większą ilość cykli pracy w stosunku do standardowych akumulatorów AGM. Akumulatory **VRLA DEEP CYCLE** znajdują zastosowanie głównie w m.in. instalacjach fotowoltaicznych (praca cykliczna oraz magazynowanie energii), systemach zasilania awaryjnego i buforowego, zasilaniu awaryjnym instalacji CO, pomp, pieców kamperach i przyczepach campingowych.

Parametry główne:

Napięcie nominalne	12V	
Pojemność nominalna	220 Ah	
Wymiary	wysokość całkowita	226 mm
	wysokość	220 mm
	szerokość	238 mm
	długość	522 mm
Waga	57kg (125.6lbs) +/- 3%	
Wymiar opakowania jednostkowego	53x25x27,7cm	
Waga opakowania jednostkowego	57,5 mm	

Pozostałe parametry:

Pojemność (przy 25 st.C)	10h (10,8V)	220 Ah
	5h (10,5V)	160 Ah
	3h (10,2V)	150 Ah
	1h (9,6V)	120 Ah
Rezystancja wewnętrzna	~ 2,7mΩ	
Pojemność przy danej temperaturze	40°C	102%
	25°C	100%
	0°C	85%
	-15°C	65%
Samorozładowanie (przy 25°C)	3 miesiące	91%
	6 miesiące	82%
	12 miesiące	64%
Zalecana temperatura robocza	25°C +/- 3°C	
Zakres temperatur roboczych	Rozładowywanie	-15°C do 50°C
	Ładowanie	-10°C do 50°C
	Składowanie	-20°C do 50°C
Napięcie ład.buforowego (25°C)	13,5 VDC	13,8 VDC
Napięcie ład. cyklicznego (25°C)	14,1 VDC	14,4 VDC
Maksymalny prąd ładowania	60 A	
Maksymalny prąd rozładowywania	1400A (przez 5 s)	
Projektowana żywotność (25°C)	8-10 lat	

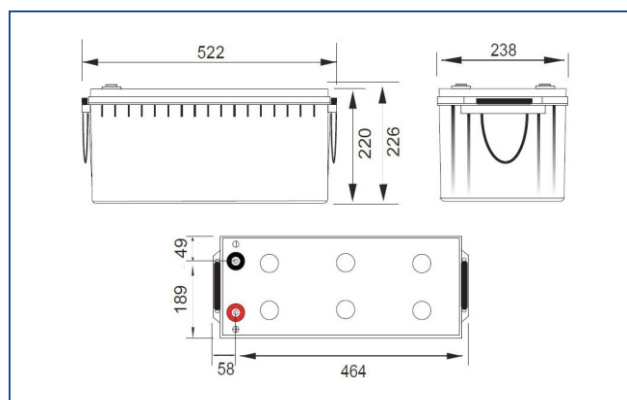

Wymiary

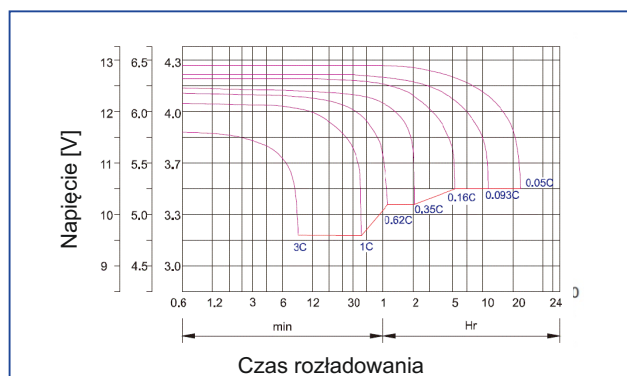

Charakterystyka rozładowania przy 25°C

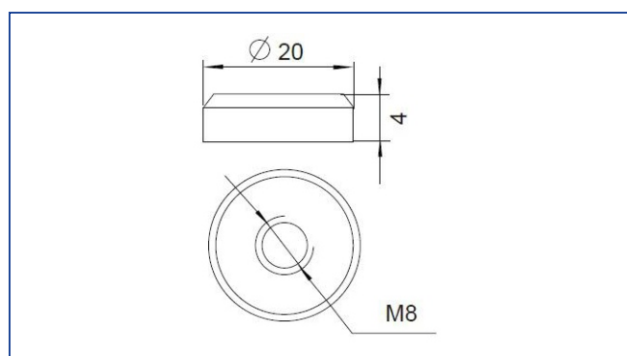

Złącze akumulatora